

Xit AirBox



セットアップガイド

ワイヤレステレビチューナー

型番 XIT-AIR110W

はじめの確認

本書の使いかた	1
内容品を確認する	2
各部の名前と機能	3

チューナーの準備

接続の全体図	4
1. mini B-CAS カードを入れる	5
2. LAN ケーブルをつなぐ	6
3. アンテナ線をつなぐ	7
4. ハードディスクをつなぐ	8
5. AC アダプターをつなぐ	9

アプリの設定

アプリ設定の流れ	10
iPhone / iPad で使う	12
Android 端末で使う	16
Windows パソコンで使う	20
Mac で使う	22

こんなときは	24
使用上のご注意	28
安全上のご注意	30
製品の仕様について	34

STEP 1

STEP 2

STEP 3

本書について

- 本書では「ワイヤレス テレビチューナー」を「本製品」または「チューナー」と表記しています。
- 本書では「Xit wireless」を「アプリ」と表記しています。
- 本書では地上デジタル放送、BSデジタル放送、110度CSデジタル放送を総称して「デジタル放送」と表記しています。
- 本書で使用している画像は、実際とは異なる場合があります。
- 本書の内容の一部、およびすべてを無断で転載することは禁じられています。
- 本書では® および™ などの商標マークを一部省略しています。
- 本書に記載されていない操作方法については、アプリのヘルプを参照してください。

本書の使いかた

このたびは、弊社製品をお買い上げいただき、誠にありがとうございます。
本書では、お客様がこの製品でテレビの視聴を始められるまでの手順を案内しています。
順番にページをめくって手順を進めてください。

また、セットアップについて困ったときはサポート情報を確認してください。

 <http://pixela.jp/xitair110p>

STEP 1

はじめの確認

- 内容品の確認
- 各部の名前と機能を知る

STEP 2

チューナーの準備

- miniB-CASカードの挿入
- LAN ケーブルの接続
- アンテナ線の接続
- ハードディスクの接続
- ACアダプターの接続

STEP 3

アプリの設定

- ネットワークへの接続
- アプリのダウンロード
- アプリの初回設定

※ P.30 の「安全上のご注意」をお読みになった
うえで、正しく安全に使用してください。

次のページから手順がはじまります →

内容品を確認する

はじめに、製品に含まれる内容品がすべてそろっているか確認してください。

STEP
1

本体 × 1



ACアダプター × 1

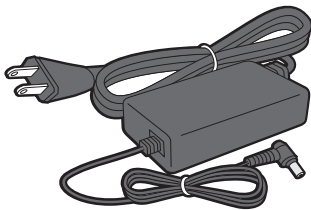

mini B-CAS カード × 1
(使用許諾契約書に添付)

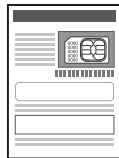

LAN ケーブル × 1

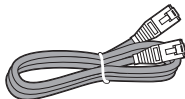

セットアップガイド (本書) × 1

内容品に異常や不足があるときは、購入から2週間以内に弊社ユーザーサポートセンター(巻末)にお問い合わせください。

各部の名前と機能

各部の名前とその機能について覚えておきましょう。

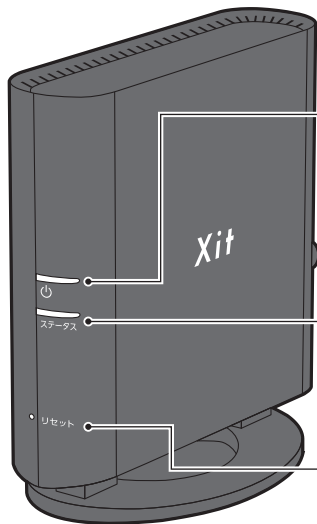

電源ランプ

チューナーの状態を示します。

赤	点灯	待機中
	点滅	エラー
緑	点灯	使用中
	点滅	初期化完了

テレビランプ

テレビの利用状態を示します。

赤	録画中
緑	視聴中
橙	録画予約あり

リセットボタン

本体を初期化するときにつまようじなどを使って10秒以上押します。

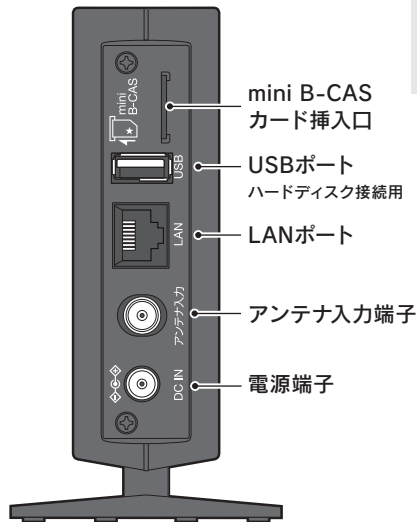

mini B-CAS
カード挿入口

USBポート
ハードディスク接続用

LANポート

アンテナ入力端子

電源端子

※ 本体に貼ってあるシールは、はがさないでください。

接続の全体図

アンテナで受信した放送を無線ルーターからお使いの機器へ送ります。

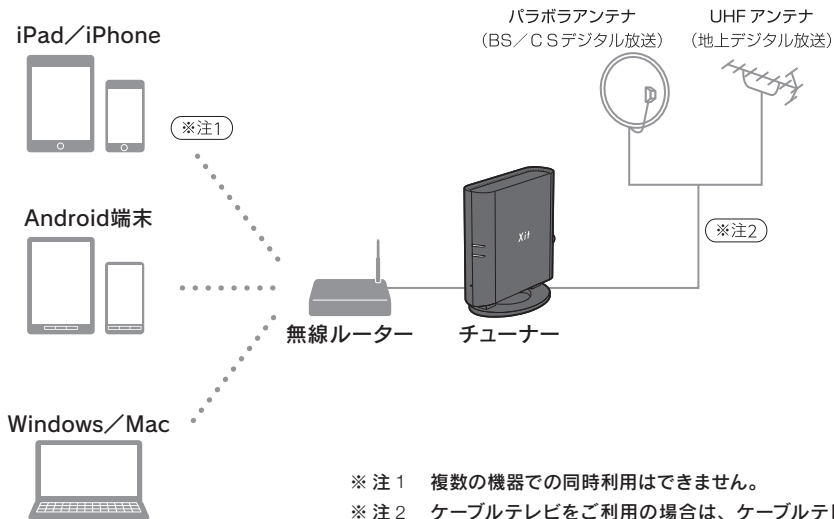

- ※注1 複数の機器での同時利用はできません。
- ※注2 ケーブルテレビをご利用の場合は、ケーブルテレビのアンテナ端子につないでください。

1. mini B-CAS カードを入れる

mini B-CAS カードを台紙からはずして、本体に挿入します。

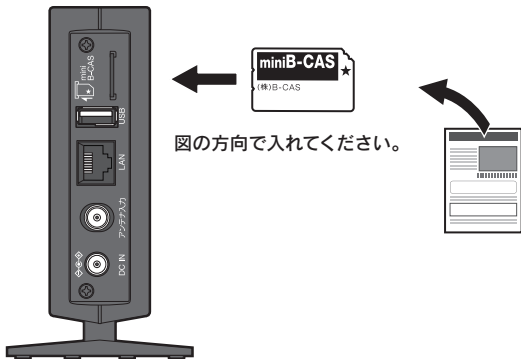

mini B-CAS カードとは？

デジタル放送は著作権保護のため放送に暗号がかけられており、この暗号を mini B-CAS カードで解くことで映像を表示しています。mini B-CAS カードの取り扱いについては P.28 を参照してください。

2. LAN ケーブルをつなぐ

付属の LAN ケーブルを使って、お使いの無線ルーターと接続します。

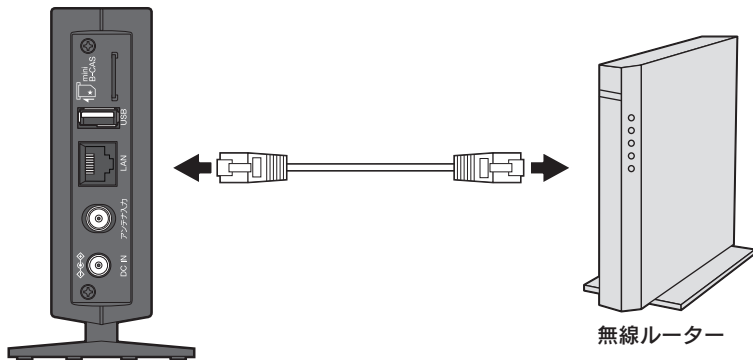

ルーターとは？

家庭内にネットワーク環境を作るための機器です。ご家庭に引かれている1本のインターネット回線を複数の機器で同時に使うことができます。インターネットプロバイダーが貸し出しているモデムがルーターの機能を兼ねている場合もあります。

3. アンテナ線をつなぐ

壁側のアンテナ端子と接続します。

※ アンテナ線は F 型コネクタの付いたものを別途用意してください。

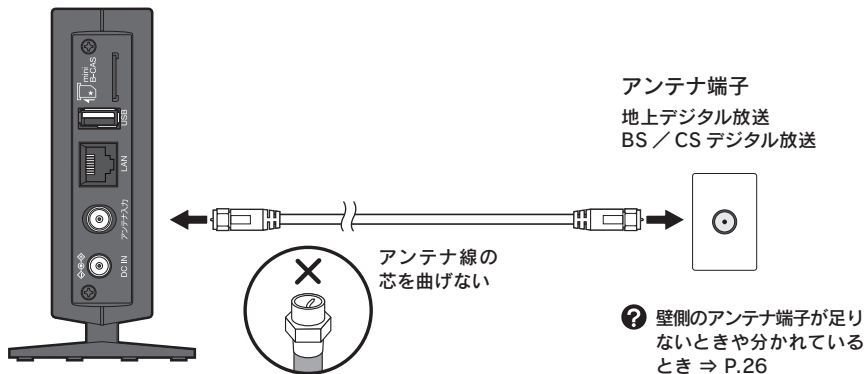

ケーブルテレビで見るときは？

ケーブルテレビのアンテナ端子につないでください。本製品ではケーブルテレビの配信方式がパススルー方式の場合のみ受信できます。くわしくはご契約のケーブルテレビ会社にお問い合わせください。

4. ハードディスクをつなぐ

録画番組を保存するためのハードディスクを接続します。

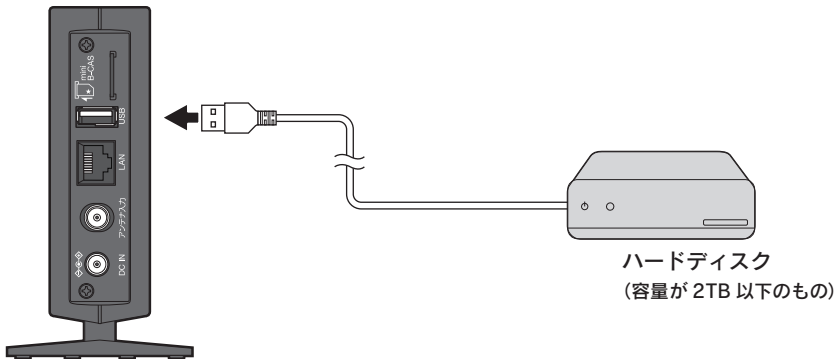

ハードディスクの接続について

ハードディスクとUSBケーブルは別途用意してください。また、接続はUSBハブを使わずに、直接チューナーとつないでください。

5. AC アダプターをつなぐ

AC アダプターを接続して、コンセントにさします。

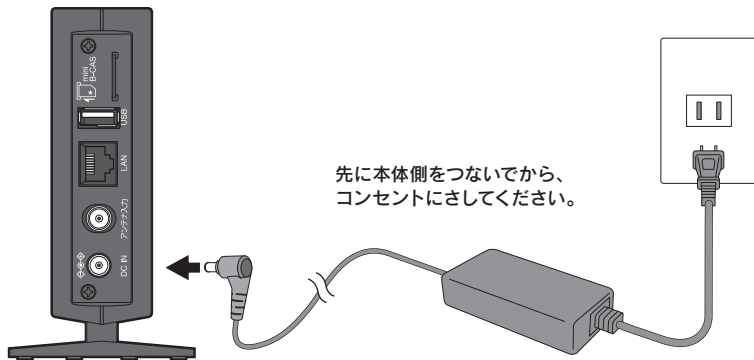

先に本体側をつないでから、
コンセントにさしてください。

コンセントへは最後につないでください

コンセントにつなぐと電源が入り、すぐにネットワークやハードディスクへの接続確認が始まります。すべての接続が完了してからコンセントにつないでください。

アプリ設定の流れ

アプリの設定は3つのステップに分かれています。

ネットワークの設定

お使いの機器をネットワークに接続します。



アプリのインストール

アプリをお使いの機器にインストールします。



アプリの初回設定

チャンネルをスキャンして、受信する放送局を設定します。



お使いの機器に応じて、アプリの設定を行ってください。

iPhone / iPad で使う

P.12

Android 搭載のスマートフォン、タブレットで使う

P.16

Windows 搭載のパソコン、タブレットで使う

P.20

Mac で使う

P.22

Fire タブレットで使う

P.27

iPhone / iPad で使う

① Wi-Fi の設定

iPhone / iPad をネットワークに接続します。

※ 説明は iPhone の画面です。iPad も同じ手順で行ってください。

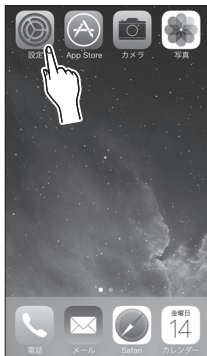

ホーム画面で

 (設定) をタップ



[Wi-Fi] をタップ



Wi-Fi をオンにする



ネットワークを選ぶ
ルーター本体に記載されている番号と同じものを選びます。



パスワードを入力
ルーター本体に記載されている「KEY」や「パスフレーズ」の文字列を入力します。



選択したネットワークが表示され、チェックマークが付くまで待ちます。

② アプリのインストール

App Store からアプリをダウンロードします。



ホーム画面で

 (App Store)
をタップ



[検索]をタップ

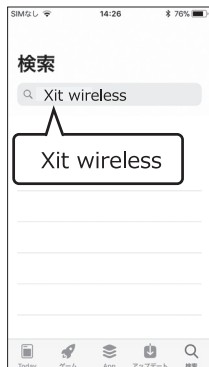

[Xit wireless] で検索



「Xit wireless」の「入手」
をタップ

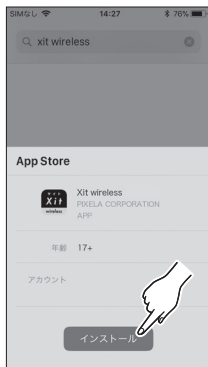

「インストール」をタップ
インストールがはじまります。



ホーム画面で
Xit wireless (Xit wireless) をタップ
アプリの指示に従って設定を進めて
ください。

Android 端末で使う

① Wi-Fi の設定

Android 搭載のスマートフォン/タブレットをネットワークに接続します。

※ Fire タブレットをお使いの場合は P.27 の手順で行ってください。

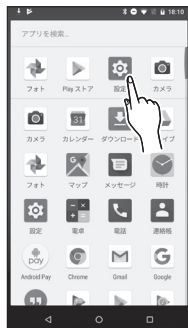

Android の [設定] を
タップ

※ 端末によってアイコン
の絵が異なります。



[ネットワークとイン
ターネット] をタップ



[Wi-Fi] を ON にし
て、Wi-Fi をタップ

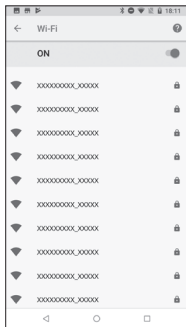

ネットワークを選ぶ

ルーター本体に記載されている番号と同じものを選びます。



パスワードを入力

ルーター本体に記載されている「KEY」や「パスワード」の文字列を入力します。



[接続]をタップ

選択したネットワークが「接続済み」になるまで待ちます。

② アプリのインストール

Play ストアからアプリをダウンロードします。



 (Play ストア)を
タップ



検索フィールドを
タップ



「Xit wireless」で検索



「xit wireless」の「インストール」をタップ



「同意する」をタップ
インストールが始まります。
インストールが終了したら完了
です。

Windows パソコンで使う

① ネットワークへの接続

パソコンをネットワークに接続します。すでにネットワークに接続しているパソコンの場合、この手順は不要です。

(WindowsOS のバージョンによって設定方法は異なるので、詳しくはご使用の WindowsOS の操作方法をご確認ください。)

無線接続の場合

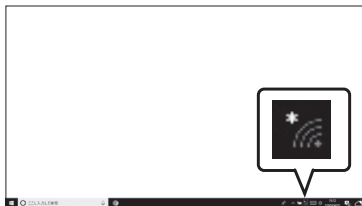

デスクトップ画面右下のアイコンをクリック

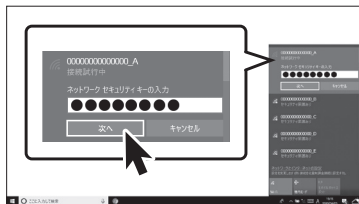

パスワードを入力して
[次へ] をクリック

ルーター本体に記載されている「KEY」や「パスワードフレーズ」の文字列を入力します。

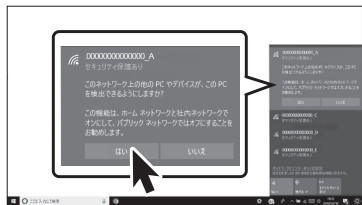

[はい] をクリック

有線接続の場合

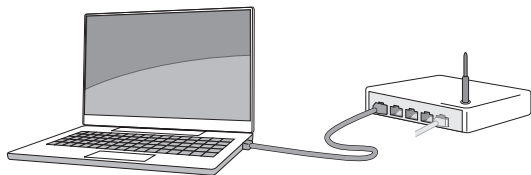

LAN ケーブルでパソコンをルーターに接続します。

アプリのダウンロードとインストールについては下記のサイトにアクセスして、表示される内容にしたがって、操作してください。



<http://pixela.jp/xitair110p>

Mac で使う

① ネットワークへの接続

パソコンをネットワークに接続します。すでにネットワークに接続しているパソコンの場合、この手順は不要です。

(Mac OS のバージョンによって設定方法は異なるので、詳しくはご使用の Mac の操作方法をご確認ください。)

無線接続の場合



アップルメニューの [システム環境設定] をクリック



[ネットワーク] をクリック

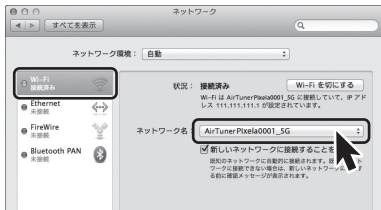

[Wi-Fi] をクリックして、
「ネットワーク名」で接続先を選ぶ
ルーター本体に記載されている「KEY」や「パ
スフレーズ」の文字列を入力します。

有線接続の場合

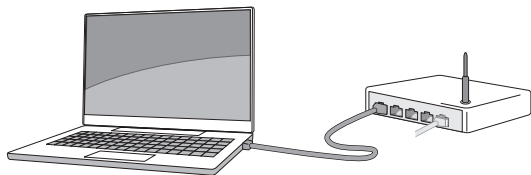

LAN ケーブルでパソコンをルーターに接続します。

アプリのダウンロードとインストールについては下
記のサイトにアクセスして、表示される内容にし
たがって、操作してください。

 <http://pixela.jp/xitair110p>

こんなときは

Q. チューナーへの接続に失敗する

A. LAN ケーブルの接続やネットワークの設定に問題があることが考えられます。

① チューナーと無線ルーターの接続を確認してください。

- ・ チューナー、無線ルーターの電源は入っていますか？
- ・ チューナーと無線ルーターをつなぐ LAN ケーブルはきちんと接続されていますか？

⇒ 接続に問題がない場合は、お使いの機器（スマートフォン、タブレット、パソコン）がネットワークに接続できていないことが考えられます。次の手順に進んでください。

② ネットワーク設定をやりなおしてください。

お使いの機器に応じて、以下のページの手順をもう一度行ってください。

- | | | | |
|-----------------|------|----------------|------|
| ・ iPad / iPhone | P.12 | ・ Windows パソコン | P.20 |
| ・ Android 端末 | P.16 | ・ Mac | P.22 |
- (ネットワークに無線接続している場合のみ)

⇒ 設定後、アプリを起動してチューナーに接続できるか確認してください。

Q. チャンネルスキャンをしても、チャンネルが表示されない

A. アンテナの接続や電波の受信に問題があることが考えられます。

最初に、アンテナの接続を確認してください。

- ・ アンテナ線はきちんと接続されていますか？
- ・ 壁側のアンテナ端子はデジタル放送のものでしょうか？
- ・ BS / CS デジタル放送用アンテナへの電源供給はされていますか？（本製品から電源供給はできません）

接続に問題がない場合は、以下のような原因で電波の受信ができていないおそれがあります。

原因	対策
天候の影響など	一時的に受信できなかったことが考えられます。時間をおいてからチャンネルスキャンをやり直してください。
電波が弱い	アンテナ性能や接続方法、場所、地形などの条件により、電波を受信しにくいことが考えられます。お近くの電器店にご相談のうえ、受信環境を改善してください。
放送局のエリア外	ご利用の地域で視聴可能な放送局については、くわしくは下記のウェブサイトを参照して下さい。A-PAB(一般社団法人放送サービス高度化推進協会) 放送エリアのめやす http://apab-tv-area.jp/

こんなときは

Q. 壁側のアンテナ端子が足りない

A. 分配器や混合器を使って接続します。

アンテナ端子が足りないとき

別途、分配器とアンテナ線をもう2本用意して、下図のように接続してください。

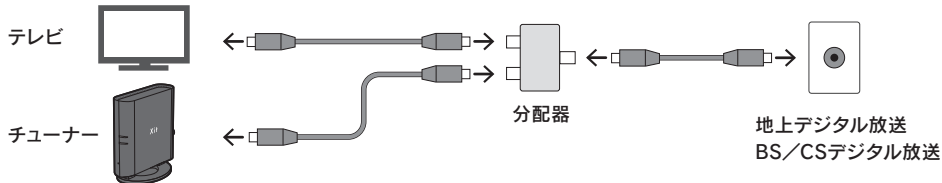

地上デジタル放送とBS/CSデジタル放送でアンテナ端子が分かれているとき

別途、混合器とアンテナ線をもう2本を用意して、下図のように接続してください。

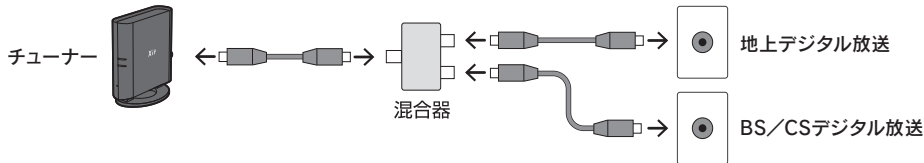

Q. Fire タブレットでアプリの初回設定をするには？

A. 以下の手順で設定してください。

1. Wi-Fi の設定

- ① ホーム画面で[アプリ]をタップ
- ② [設定] をタップ
- ③ [ワイヤレス] をタップ
- ④ [Wi-Fi] をタップ
- ⑤ [Wi-Fi] をオンにする
- ⑥ 使用するネットワークを選ぶ
- ⑦ パスワードを入力して [接続] をタップ

2. アプリのインストール

- ① ホーム画面で[アプリ]をタップ
- ② [ストア] をタップ
- ③ 虫眼鏡アイコンをタップして「Xit wireless」で検索
- ④ 検索結果の「Xit wireless」をタップ
- ⑤ [無料] をタップ
- ⑥ [アプリをダウンロード] をタップ

3. アプリの初回設定

- ① ホーム画面で[アプリ]をタップ
- ② [Xit wireless] をタップ
- ③ アプリの指示に従って設定を進めてください。

使用上のご注意

本製品について

- ・本製品は日本国内での使用を前提に設計されています。故障や感電などの事故を引き起こすおそれがありますので海外では使用しないでください。
- ・受信したコンテンツに対して制作者の著作権を侵害するような行為を行うと、著作権法に基づき罰せられることがあります。
- ・チューナー、お使いの機器、ハードディスクの故障などにより、録画および録画予約が実行できなかった場合や、録画番組が消失した場合の補償はいたしかねます。また、これらの機器を修理した場合、録画番組が再生できない場合があります。あらかじめご了承ください。
- ・本製品および本製品のパッケージ（緩衝材を含む）を廃棄する場合は、お住まいの地方自治体の条例や規則にしたがってください。
- ・この装置は、クラスB情報技術装置です。この装置は、家庭環境で使用することを目的としていますが、この装置がラジオやテレビジョン受信機に近接して使用されると、受信障害を引き起こすことがあります。本書に従って正しい取り扱いをしてください。
(V C C I - B)

B-CAS カードの取り扱いについて

- ・B-CASカードは必要のないかぎり本体から抜かないでください。B-CASカードを本製品から取り出す必要があるときは、本製品の電源プラグをコンセントから抜いた後に取り出してください。また、取り付けるときは、B-CASカードをさしてからコンセントにつないでください。
- ・B-CAS カードを紛失・破損などした場合は、B-CAS カードのカスタマーセンターにお問い合わせください。

商標

- Xit は日本国において株式会社ピクセラの商標です。
- Wi-Fi は Wi-Fi Alliance の登録商標です。
- Mac、iPhone、iPad は Apple Inc. の商標です。
- iPhone 商標は、アイホン株式会社のライセンスに基づき使用されています。
- App Store は Apple Inc. のサービスマークです。
- Android および Play ストア、Google Play は Google LLC の商標または登録商標です。
- Amazon は、Amazon.com, Inc. またはその関連会社の登録商標です。
- Windows® は、米国 Microsoft Corporation の米国およびその他の国における登録商標です。
- Windows® の正式名称は、Microsoft® Windows® Operating System です。
- その他、記載されている各種名称、会社名、商品名などは各社の商標または登録商標です。

安全上のご注意

本製品を安全にお使いいただくために、
かならず守っていただきたい事項を以下の
表示と図記号で説明しています。

警告表示

誤った取り扱いによって生じる危害や損害の程度を以下の表示で分類しています。

 **警告** 死亡または重症を負うことや、物的損害の発生が想定されることを示します。

 **注意** 障害を負うことや、物的損害の発生が想定されることを示します。

図記号

守っていただく内容の種類を示しています。

 **禁止事項** (してはいけないこと)を示します。

 **順守事項** (かならずすること)を示します。

警告



分解禁止

本製品の分解・改造は絶対にしない。

火災や故障および感電やけがの原因になるおそれがあります。



以下のような場所には設置しない。

- ・ 直射日光が当たったり高温になったりする場所
- ・ 熱器具の近くなどで高温になる場所
- ・ 風通しの悪い場所
- ・ 水や湯気などがかかる場所
- ・ ほこりや、湿気、油煙の多い場所
- ・ 可燃性、爆発性、引火性のガスがある場所
- ・ 粉じんが発生する場所
- ・ 振動や衝撃のある場所
- ・ 傾斜しているなどで不安定な場所
- ・ 船舶や自動車などの乗り物の中
- ・ 小さなお子様の手が届く場所

火災や故障および感電やけがの原因になるおそれがあります。



ぬれ手禁止

本製品を濡らしたり、濡れた手で触れたりしない。

故障および感電の原因になるおそれがあります。



かならず家庭用コンセント（100V）で使用する。
たこ足配線などコンセントや配線器具の定格を超える使い方をすると、発熱して火災の原因になるおそれがあります。



何か異常が起こったときに、すぐに AC アダプターを抜けるように設置する。

異常が発生したときに通電し続けると、火災や故障および感電の原因になるおそれがあります。



以下の場合、本体に触れずに速やかに電源プラグをコンセントから抜く。

- ・ 異音、異臭、煙が出ているとき
- ・ 本体および AC アダプターが故障、破損しているとき
- ・ 内部に液体や異物が入ったとき
- ・ AC アダプターが異常に熱いとき

そのまま使用すると、火災および感電の原因になるおそれがあります。AC アダプターを抜くときは、やけどをしないように注意してください。



故障や事故を防ぐため、以下のことはしない。

- ・ 内部に指や物を入れない
- ・ 熱器具に近づけたり、破損させたりしない
- ・ 水につけたり、濡らしたりしない
- ・ 重い物をのせたり、強い衝撃を与えたりしない
- ・ 上に物を被せたりして本体の通風孔をふさがない

火災や故障および感電やけがの原因になるおそれがあります。



AC アダプターの取り扱いは以下の事項を守る。

- ・ 本製品に付属の AC アダプターを使用する
- ・ 抜くときは、AC アダプターの電源プラグ部分を持つ
- ・ プラグ部分のほこりや汚れは定期的に掃除する



誤った取り扱いをすると、火災や故障および感電の原因になるおそれがあります。







AC アダプターを傷つけたり加工したりしない。
また、傷んだ場合は使用しない。

無理に引っ張る・曲げる・ねじる、重い物をのせる、ドアなどで挟むなどすると、火災や故障および感電の原因になるおそれがあります。

警告

-  使用中は本体や AC アダプターに長時間触れない。
やけどの原因になるおそれがあります。
-  雷鳴が聞こえたときは、すぐに使用を中止し、本製品に触れない。
感電の原因になるおそれがあります。
-  屋外アンテナの設置や工事は専門業者に依頼する。
けがや感電の原因になるおそれがあります。

注意

-  本製品の AC アダプターを別の用途に使用しない。また、別の製品の AC アダプターやケーブルを本製品に使用しない。
火災や故障および感電の原因になるおそれがあります。
-  本製品を移動するときは、接続している配線をすべてはずす。また、輸送中にぶついたり落としたりしないように注意する。
転倒や落下により故障やけがの原因になったり、ケーブルの端子が破損したりするおそれがあります。
-  長期間使用しないときは、電源プラグをコンセントから抜いておく。
プラグ部分にほこりがたまると、火災および感電の原因になるおそれがあります。
-  本体内部の掃除は株式会社ピクセラのユーザーサポートセンターに依頼する。
内部にほこりがたまると、火災および感電の原因になるおそれがあります。3 年に 1 回を目安に株式会社ピクセラのユーザーサポートセンターに内部の清掃を依頼してください。

製品の仕様について

製品仕様

電源	本体 : DC 12V AC アダプタ : AC 100V 50/60Hz
消費電力	最大 12W
受信放送	地上デジタルテレビ放送 (ISDB-T) ※周波数変換パススルー方式対応 BS / 110 度 CS デジタルテレビ放送 (ISDB-S)
インターフェース	アンテナ入力× 1 (F 型コネクタ) ※地上デジタル・BS / 110 度 CS デジタル混合タイプ ※ BS / CS アンテナへの電源供給には 対応しておりません LAN × 1 (10BASE-T/100BASE-TX) 電源× 1 (DC 入力) USB × 1 (Type A)
対応ハードディスク容量	2TB (最大)
外形寸法	約60mm (W) × 120 mm (D) × 127.6 mm (H) ※ 突起部除く
質量	約 170g
使用温度範囲	温度 : 0 ~ 40℃ 湿度 : 5 ~ 90%RH (結露なきこと)

仕様および外観は性能向上やその他の理由で予告なく変更される場合があります。

最新の対応 OS、推奨の動作環境に関しては、下記 URL を参照してください。



<http://pixela.jp/xitair110p>

お問い合わせ先

本製品や操作方法についてのご質問・ご相談

■お問い合わせページ

<http://pixela.jp/contact>

メールでのお問い合わせや、製品のQ&Aなどは、こちらをご覧ください。

電話での問い合わせは

固定電話を
ご利用の場合



0120-727-231 (無料)

携帯電話を
ご利用の場合



0570-064-246 (有料)

受付時間 : 10時から18時(年末年始、祝日除く)

製品の詳しい情報や、最新情報については弊社ホームページを確認してください <http://www.pixela.co.jp/>

保証規定

- 保証期間内にあっても次の場合は有償修理となります。
また、電子マニュアルを含む取扱説明書などに別途記載されている場合には、その保証規定にしたがい有償での修理・交換となりますのでご注意ください。
 - お買い上げ年月日が確認できない場合、また、販売店名、販売店記入のない場合（オンライン購入の場合は、お買い上げ日を証明する書類（納品書等）が必要になります）
 - 本保証書の提示がない場合、また保証書を書き換えた、所定事項に記入がない場合
 - お取扱いの不備、操作上の誤り、他の機器との誤った接続、弊社によらない修理や改造による故障および損傷
 - お買い上げ後の輸送、移動時の取り扱いが不適当なために生じた故障および損傷
 - 火災、風水害、地震などの天災、異常電圧による故障および損傷
 - 使用中、ケース等に生じる傷などの外観上の変化
 - 付属品を取り替えた場合
 - 製品本体を除く付属品の故障および損傷
- 保証期間内でも製品を弊社へ送付された場合の送料および諸掛りにつきましては、お客様の負担となります。
なお、送付の際は適切な梱包のうえ、紛失防止のために受け渡しの確認できる手段（簡易書留や宅配など）をご利用ください。
- 本製品の故障および故障状態での使用により生じた直接、間接の損害につきましては、弊社はその責任を負いかねます。
- 修理受付後、弊社において障害が再現できない場合は、修理・交換をいたしかねる場合があります。
- 修理によって交換された不良品の所有権は、当社に帰属するものとし、交換した部材に関するデータ等の内容については一切の責を負わないものとします。
- 保証期間経過後の修理につきましては、やむを得ない事情により、お客様へ事前通知なしに使用部品などを変更する場合があります。
- 修理や交換の際、当社の品質基準に適合した再利用品や部品を使用する場合があります。

製品保証書

本製品は当社品質検査に合格したものです。万一、保証期間内での正常な使用状態にもかかわらず、故障が発生した場合、本書記載の保証規定に基づき無償修理・交換を行います。この保証書は、本書に明示した期間、条件のもとにおいて、無償修理・交換をお約束するものです。したがって、この保証書によってお客様の法律上の権利を制限するものではありません。

製品名	Xit AirBox ワイヤレステレビチューナー
製品型番	XIT-AIR110W
製造番号(本体に記載)	
お買い上げ日	年 月 日
保証期間 (お買い上げ日より)	本体： 1年

取扱販売店名・住所・電話番号

--

【販売店様へ】お買い上げ日、貴店名、住所、電話番号をご記入のうえ、お客様に本書をお渡しください。

- 保証期間内において、取扱説明書（電子マニュアル含む）等にしたがった正常な使用状態にもかかわらず、故障が発生した場合、保証規定に基づき無償修理及び交換をいたします。故障発生の場合には、まず、お買い上げの販売店または弊社ユーザーサポートセンターへお問い合わせください。
- 保証期間内であっても、お客様の取扱いの不備、操作間違い等が原因による故障は、原則として有償修理とさせていただきます。
- 保証期間経過後の修理などについてご不明の場合は、お買い上げの販売店、または弊社ユーザーサポートセンターへお問い合わせください。
- お買い上げ年月日、販売店名の記入捺印がない場合は、別途、購入日を証明する書類（レシート、納品書等）の添付が必要となります。ご確認のうえ、記入捺印のない場合は、販売店にお問い合わせください。
- 本保証書は再発行いたしません。大切に保管してください。
- 本保証書は日本国内でのみ有効です。(This warranty is valid only in Japan.)